

MONTERING KNEKKHELLER

1. Start alltid i et hjørne med en $\frac{1}{4}$ hjørnestein.
2. Første skiftet legges på en pute av komprimert, telefri masse. Det er viktig at skiftet ligger flatt, uten fare for vipping og at hele skiftet ligger under bakkenivå.
3. Legg videre horisontalt etter snor.
4. Andre skiftet trekkes ca 5 mm fra fronten av første skift. Dette gjør at muren får en liten helling bakover.
5. Hellene blir penest dersom de legges i $\frac{1}{4}$ forbandt.
6. For å sikre et godt og varig resultat anbefaler vi å lime øverste skift, samt ytterkantene. Bruk alltid frostsikkert lim.

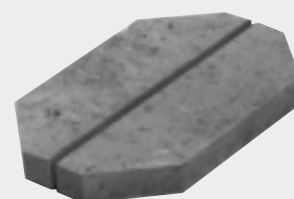
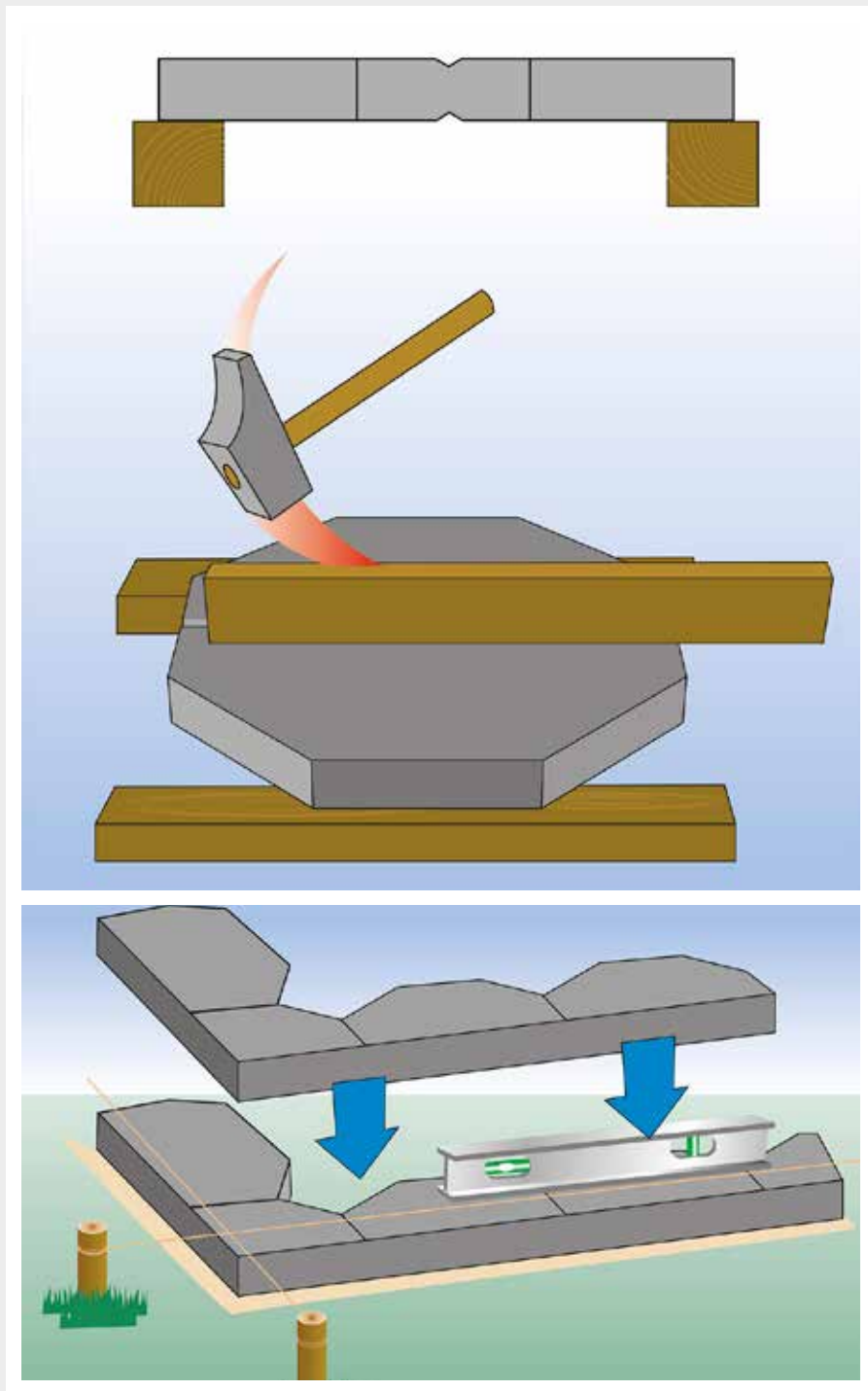

Knekkheller